

בית לחם הגלילית 4-84590

אבירים אושרי

U X

בחדשים ספטמבר-נובמבר 1992 ומאי-יוני 1993 נערכה הפירת הצלה בבית לחם הגלילית (ב"צ 1678/2378), לקראת הקמת שכונה חדשה. התפירה, מטעם רשות העתיקות ובמימון עמותת מתיישבי בית לחם ומנהל מקרקעי ישראל, נוהלה על ידי א' אושרי. השתתפו ר' אסמן, י' סטרק, י' צוקרמן, ר' גראף, פ' גרטופסקי ונ' קוללה (מדירות וטרטוט), ג' אבו דאב, ד' מאגיד ור' עזיאל (שימור הפסיפס), ה' סמיטלין (צילום) וד' שאון (נומיסמטיקה).

בתחומה של מחצבה, השתמרו רק שלוש אבני בנייה. ממצא שברי כלי החרס ממילוי המחצבה ומתחתית הקיר, מתוארך לתקופה הפרסית (המאה ה' לפסה"ס). קיר 3, הבנוי בציר צפון-דרום, מתוארך לתקופה הביזאנטית על פי שברי כלי החרס שנתגלו בבסיסו.

שטח C (איורים 52, 53). נתגלה חלק ממבנה גדול, בנוי באבני גזית, שקירותיו (כ-1 מ' עובי) השתמרו לגובה של שלושה מטרים; אומנות גזית נשאות את תקרת המבנה. עובייה של הקירות, וכן האבנים הרבות שנמצאו במפולת בתוך המבנה, מעידים כי למבנה היו שתי קומות לפחות. הקומה הראשונה שימשה כבית בד, ממנו נשתמרו בסיס

שטח B. נחשפו שרידים של שלושה קירות, שאינם מצטרפים לכדי תוכנית אחידה. קיר 1 (כ-10 מ' אורך), הבנוי משני פנים של אבני גזית שביניהם מילוי של אבנים קטנות, הושתת על מילוי עפר שהונח על סלע האם; המילוי כולל שברי כלי חרס מהתקופות הפרסית, ההלניסטית והביזאנטית. אל הקיר נסמכת מצפון סוללת אבנים, שנועדה לתמוך בקיר כלפי המדרון. בבסיס הסוללה, צמוד לקיר, נמצא סיר בישול שלם מהמאה ה' לסה"ס. מצפון לסוללה נמצאו רבדים של אפר, שמקורם, ככל הנראה, במיתקן הסקה כלשהו. מקיר 2, שנחשף

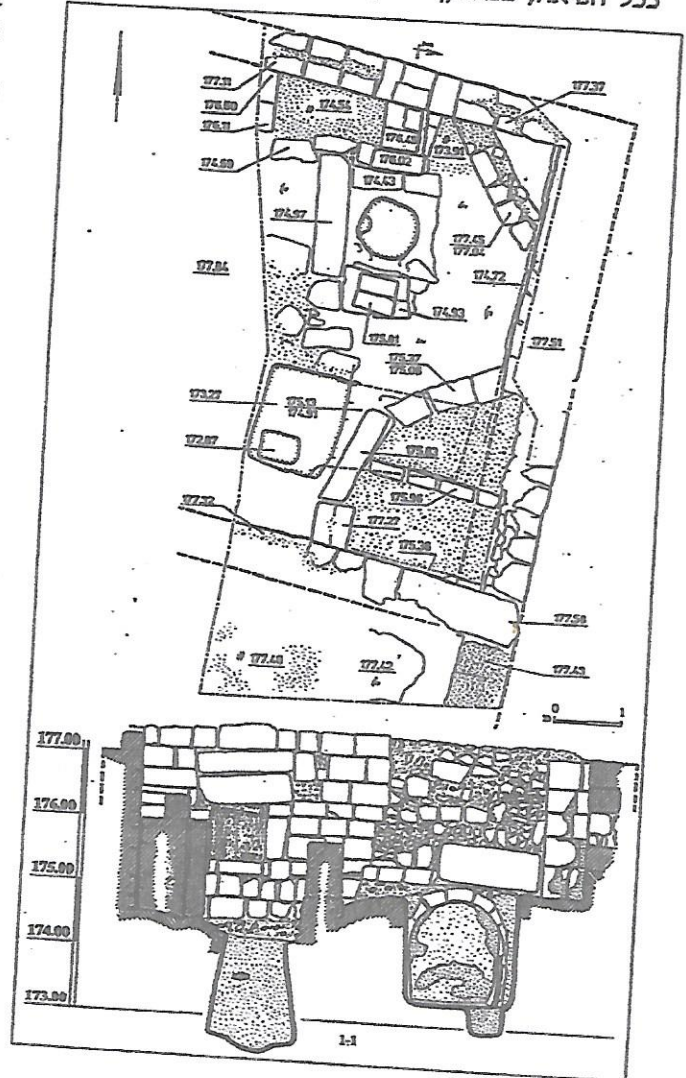

53. בית לחם הגלילית - שטח C: המבנה, מבט למזרח. למטה מימין - הפיר המולקן לחדר התת-קרקעי; משמאל - בור האיגום.

52. בית לחם הגלילית - שטח C: תוכנית המבנה.

Church
A

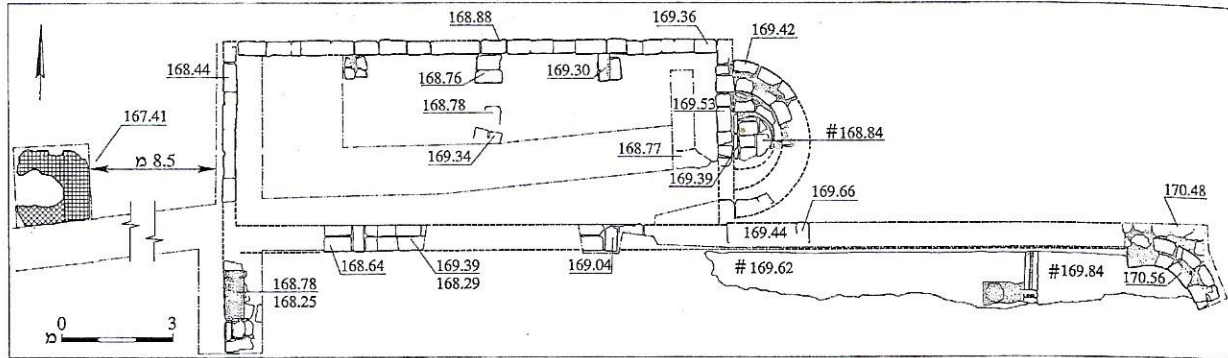

54. בית לחם הגלילית - שטח D: תוכנית הכנסייה.

המילוי נמצא שני מטבעות, המתארכים את סוף השימוש בכנסייה למאה הט' לסה"נ. אישוש לתיארוך זה נמצא גם בשברי כלי חרס, שנתגלו על רצפת הפסיפס של הסיטרה הצפונית, שהמאחרים שבהם מתוארכים למאות הח'-הט' לסה"נ.

שטח E. במהלך הבנייה נחשף קיר (כ-1.5 מ' רוחב), שבו שולבו פריטים אדריכליים בשימוש משני, ובהם בסיס עמוד וכותרת דורית; ייתכן שפריטים אלה היו שייכים לבית כנסת קדום. ממצא כלי החרס ומטבע מן התקופה האומיית מעידים כי זמנו של הקיר במאות הז'-הח' לסה"נ. בור מים, שנחתיך על ידי הקיר, הוא עדות לקיומו של שלב קדום יותר. בשטח זה נמצאו בסיס של כלי אבן מטיפוס 'כלי המדידה' וכן גרעיני פסולת של 'כלי מדידה' - עדות נוספת לקיומם של בתי מלאכה לייצור כלים מסוג זה מחוץ לתחומי יהודה (ר' עתיקות 20: 25*-26*).

שטח F. נתגלו שרידים של בית מגורים, שבו הובחנו ארבעה שלבי בנייה. לתקופה הפרסית מיוחסים שלושה קירות, שאינם מצטרפים לכדי תוכנית אחידה. מן התקופה הביזאנטית שרדו שתי שכבות של ריצוף בטיח וחדר גדול מרוצף בלוחות אבן. מעל רצפת האבן הובחנו שרידי מבנים ורצפת טיח מהתקופה האיטלאמית המאוחרת, ומעליהם - שרידי הכפר הערבי בית לאחם שהתקיים כאן עד ראשית המאה העשרים.

של בורג, שלא באתרו, ובור איגום מטויח. לאחר שיצא בית הבד מכלל שימוש, ואולי אף במהלך השימוש בו, נבנה במקום חדר תת-קרקעי מקומר, מטויח היטב, שהגישה אליו היתה באמצעות פיר. על סמך ממצא שברי כלי החרס שנתגלה במבנה, נראה שיש לייחס את חורבנו, אולי בשל רעש אדמה, לשלהי המאה הו' לסה"נ. מבנה עות'מאני ניצל את קירות המבנה הקדום.

שטח D (איור 54). נחשפו שרידיה של כנסייה, בנויה באבני גזית: סיטרה צפונית ואולם טבילה (בפטיסטריוס), המסתיימים באפסיס; אולם התווך נהרס במהלך עבודות סלילה בשנת 1965 ובעקבות זאת נחשף חלק מהסיטרה הדרומית של הכנסייה (ר' חדשות ארכיאולוגיות יד). לאורך הסיטרה הצפונית נחשפה רצפת פסיפס (13.5 מ' אורך, כ-1.5 מ' רוחב; 100 אבנים בדצמ"ר), העשויה שתי מסגרות, המקיפות שטיח מרכזי: האחת לבנה, והשנייה מעוטרת בתשליב הנדסי, התחום בשלושה קווים; השטח המרכזי מעוטר בשריגי גפן היוצרים מדליונים, שבהם נתונים בעלי חיים וצמחים. האפסיס רוצף בפסיפס העשוי בדגם של זנב טווס, באבנים גדולות יותר (70 אבנים בדצמ"ר). במרחק של כמטר אחד מהאפסיס הצפוני נמצאו עמוד של סורג משיש ושברי שייש. סגנונם של הפסיפסים מתארך את הקמות הכנסייה למאה הו' לסה"נ. רצפת האפסיס של אולם הטבילה שולב אגן טבילה, מזופן בלוחות אבן; בשלב מאוחר יותר נחסם האגן במילוי של גיר כתוש, שנועד לפילוס הרצפה. בראש

טעם
ראף
ליה.
קיר,
ר 3,
על
בני
של
גנה.
ולת
זות.
זיס